



马扎克刀套钻夹头



海纳技术交流号



海纳微信公众号

西安海纳精密机械有限公司

XI'ANHAINA PRECISION MACHINERY CO.,LTD.

地址：陕西省西安市莲湖区大庆路3号

Add:No.3 Daqing Road, Lianhu District, Xi'an, Shaanxi Province

电话:029-81333283 14729292929 传真:029-84110636

邮箱:nc360@vip.163.com 网址: www.nc360.net

HN-NC
PRECISION TOOL

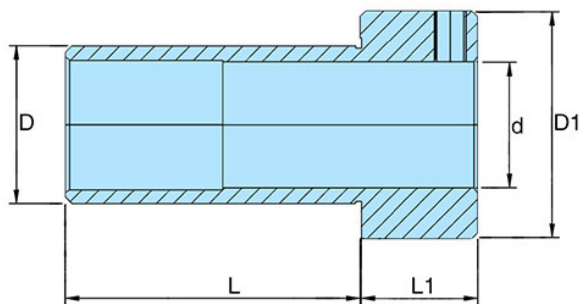

■ 车刀套筒 (I 型)

单位 : mm

型号 Model	库存 Stock	长度 L	长度 L1	外径 D	外径 D1	内孔 d	重量 kg	零售价 RMB
MAZAK-25-14	●			25		14		230
MAZAK-25-16	●			25		16		230
MAZAK-25-18	●			25		18		230
MAZAK-25-20	●			25		20		230

*注 : ● 标准库存 ○ 订单生产 非标准品接受订购

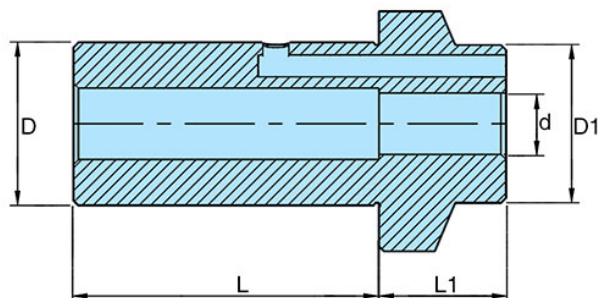

■ 车刀套筒 (II 型)

单位 : mm

型号 Model	库存 Stock	长度 L	长度 L1	外径 D	外径 D1	内孔 d	重量 kg	零售价 RMB
MAZAK-25-04	●			25		4		230
MAZAK-25-05	●			25		5		230
MAZAK-25-06	●			25		6		230
MAZAK-25-08	●			25		8		230
MAZAK-25-10	●			25		10		230
MAZAK-25-12	●			25		12		230

*注 : ● 标准库存 ○ 订单生产 非标准品接受订购

注 : 附带锁紧扳手一把。

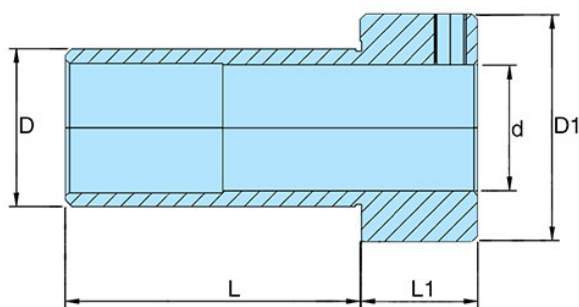

■ 车刀套筒 (I 型)

单位: mm

型号 Model	库存 Stock	长度 L	长度 L1	外径 D	外径 D1	内孔 d	重量 kg	零售价 RMB
MAZAK-32-16	●	60	25	32	49	16		260
MAZAK-32-18	●	60	25	32	49	18		260
MAZAK-32-20	●	60	25	32	49	20		260
MAZAK-32-22	●	60	25	32	49	22		260
MAZAK-32-25	●	60	25	32	49	25		260

*注: ● 标准库存 ○ 订单生产 非标准品接受订购

注: 附带锁紧扳手一把。

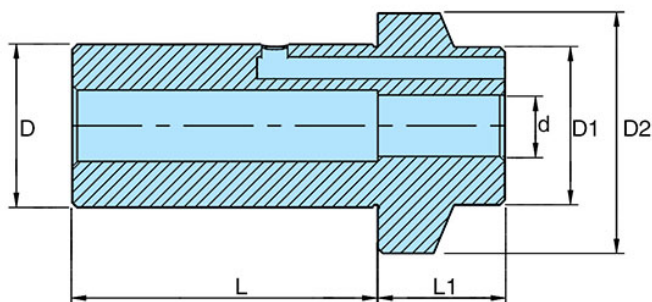

■ 车刀套筒 (II 型)

单位: mm

型号 Model	库存 Stock	长度 L	长度 L1	外径 D	外径 D1	外径 D2	内孔 d	重量 kg	零售价 RMB
MAZAK-32-05	●	60	25	32	36	49	5		260
MAZAK-32-06	●	60	25	32	36	49	6		260
MAZAK-32-07	●	60	25	32	36	49	7		260
MAZAK-32-08	●	60	25	32	36	49	8		260
MAZAK-32-10	●	60	25	32	36	49	10		260
MAZAK-32-12	●	60	25	32	36	49	12		260
MAZAK-32-14	●	60	25	32	36	49	14		260
MAZAK-32-16	●	60	25	32	36	49	16		260
MAZAK-32-18	●	60	25	32	36	49	18		260
MAZAK-32-20	●	60	25	32	36	49	20		260

*注: ● 标准库存 ○ 订单生产 非标准品接受订购

注: 附带锁紧扳手一把。

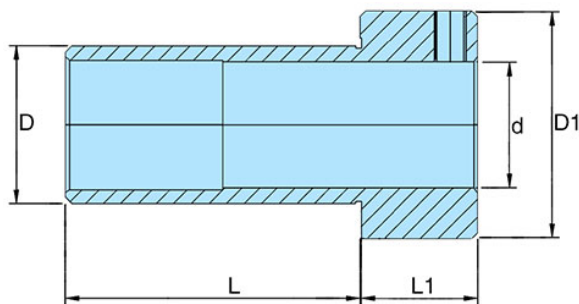

■ 车刀套筒 (I 型)

单位: mm

型号 Model	库存 Stock	长度 L	长度 L1	外径 D	外径 D1	内孔 d	重量 kg	零售价 RMB
MAZAK-40-20	●	75	30	40	58	20	0.8	280
MAZAK-40-22	●	75	30	40	58	22	0.7	280
MAZAK-40-25	●	75	30	40	58	25	0.6	280
MAZAK-40-32	●	75	30	40	58	32	0.5	280

*注: ● 标准库存 ○ 订单生产 非标准品接受订购

注: 附带锁紧扳手一把。

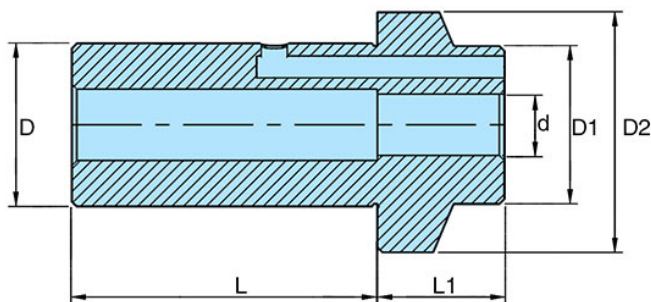

■ 车刀套筒 (II 型)

单位: mm

型号 Model	库存 Stock	长度 L	长度 L1	外径 D	外径 D1	外径 D2	内孔 d	重量 kg	零售价 RMB
MAZAK-40-06	●	75	30	40	36	58	6	1.1	280
MAZAK-40-08	●	75	30	40	36	58	8	1.1	280
MAZAK-40-10	●	75	30	40	36	58	10	1.1	280
MAZAK-40-12	●	75	30	40	36	58	12	1.1	280
MAZAK-40-14	●	75	30	40	36	58	14	1.0	280
MAZAK-40-16	●	75	30	40	36	58	16	1.0	280
MAZAK-40-18	●	75	30	40	36	58	18	1.0	280
MAZAK-40-20	●	75	30	40	36	58	20	0.9	280
MAZAK-40-22	●	75	30	40	36	58	25	0.8	280
MAZAK-40-25	●	75	30	40	36	58	25	0.8	280
MAZAK-40-32	●	75	30	40	36	58	32	0.5	280

*注: ● 标准库存 ○ 订单生产 非标准品接受订购

注: 附带锁紧扳手一把。

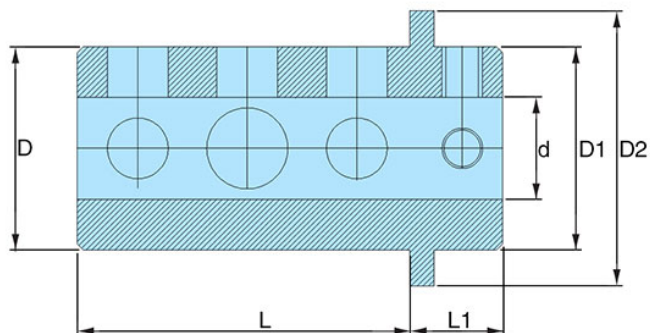

■ 车刀套筒

单位：mm

型号 Model	库存 Stock	长度 L	长度 L1	外径 D	外径 D1	外径 D2	内孔 d	重量 kg	零售价 RMB
MAZAK-50-10	●	82	23	50	50	68	10	1.7	320
MAZAK-50-12	●	82	23	50	50	68	12	1.6	320
MAZAK-50-14	●	82	23	50	50	68	14	1.5	320
MAZAK-50-16	●	82	23	50	50	68	16	1.4	320
MAZAK-50-18	●	82	23	50	50	68	18	1.4	320
MAZAK-50-20	●	82	23	50	50	68	20	1.3	320
MAZAK-50-22	●	82	23	50	50	68	22	1.2	320
MAZAK-50-25	●	82	23	50	50	68	25	1.2	320
MAZAK-50-32	●	82	23	50	50	68	32	1.0	320
MAZAK-50-40	●	82	23	50	50	68	40	0.8	320

*注：● 标准库存 ○ 订单生产 非标准品接受订购

注：附带锁紧扳手一把。

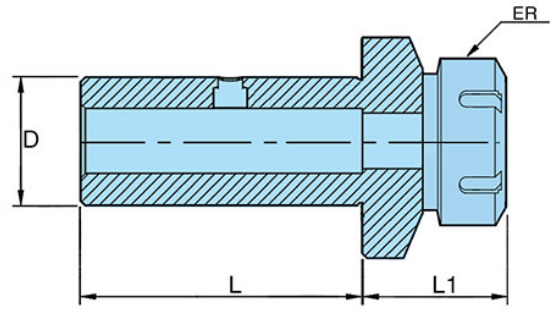

■ 刀柄 (ER COLLET)

单位 : mm

型号 Model	库存 Stock	长度 L	长度 L1	外径 D	夹头 ER	重量 kg	零售价 RMB
MAZAK32-ER25	●	60	40	32	ER25	0.6	285
MAZAK40-ER32	●	75	45	40	ER32	1.0	335
MAZAK50-ER40	●	80	50	50	ER40	1.5	418

*注 : ● 标准库存 ○ 订单生产 非标准品接受订购

注 : 附带锁紧扳手一把。

■ 型号说明

MAZAK 32 - ER25

① 设备品牌 ② 夹持柄径 ③ 夹头形式



● 操作方便，夹持钻头。

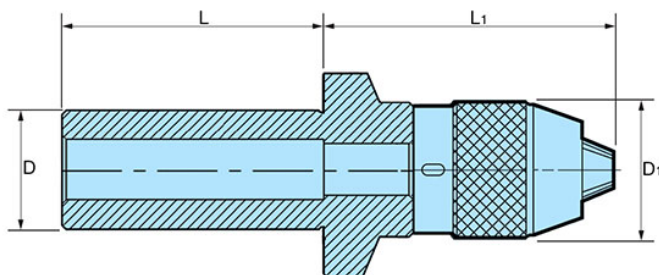

■ 刀柄 (SUPER KEYLESS CHUCK)

单位 (mm)

型号 Model	库存 Stock	长度 L	长度 L1	外径 D	外径 D1	夹持范围 Scope	扳手 Wrench	重量 kg	零售价 RMB
MAZAK32-SPU10	●	60	95	32	44	0-10	SPU10	2.1	795
MAZAK40-SPU13	●	75	105	40	50	1-13	SPU13	2.5	848
MAZAK50-SPU16	○	80	110	50	58	1-16	SPU16	-	973

*注：● 标准库存 ○ 订单生产 非标准品接受订购

注：附带锁紧扳手一把。

■ 型号说明

MAZAK 40 - SPU13

① 设备品牌 ② 夹持柄径 ③ 最大夹持直径

■ 注意事项

本产品最大优点是简单容易操作、快速方便、安全性极高，当使用本产品时，为了减少意外事故发生，延长产品寿命，必需仔细阅读操作说明书，并遵守以下列举的基本事项：夹持长度 (L1) 应将钻头柄插入到底或至少爪长 (L) 的2/3。

以下为各种规格夹爪长度及夹持量 单位：mm

规格	夹爪长度L	夹持量L1至少
5/8'' (16mm)	30	20
1/2'' (13mm)	28	19
3/8'' (10mm)	26	17
5/16'' (8mm)	26	17
1/4'' (6.5mm)	20	13
1/8'' (3mm)	14	9

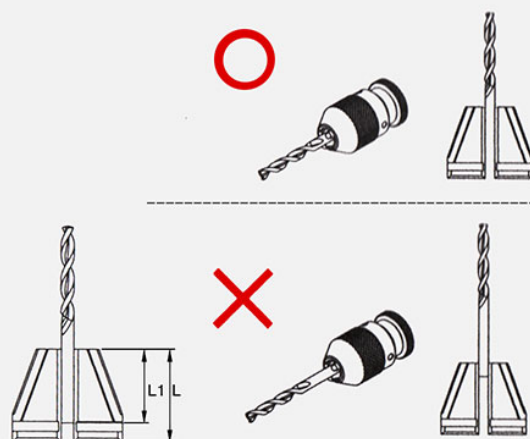

FOR WORLD

EFFICIENCY,COSTS,

QUALITY

一点一滴精铸，一丝一毫细研

ADVANCING PRODUCTIVITY

— 致力于生产效率提高的海纳 —



SGS

西安海纳精密机械有限公司

XI'ANHAINA PRECISION MACHINERY CO., LTD.



海纳技术交流号



海纳微信公众号



海纳官方平台

地址：陕西省西安市莲湖区大庆路3号

Add:No.3 Daqing Road, Lianhu District, Xi'an, Shaanxi Province

电话:029-81333283 14729292929 传真:029-84110636

邮箱:nc360@vip.163.com 网址: www.nc360.net